

Elektrické vrtávací jednotky STX3 série

Kompaktní, ekonomická a dostatečně tuhá vřetena vhodná pro vrtávání a frézování.



Modely	Otáčky vřetena 50 Hz min -1	Motor			
		2.2 kW 6P	1.5 kW 2P	1.1 kW 2P	0.75 kW 2P
		Točivý moment [N.m]	Točivý moment [N.m]	Točivý moment [N.m]	Točivý moment [N.m]
STX3-2-22120H	12000	1,78	1,22	0,89	0,61
STX3-2-22100H	10000	2,14	1,46	1,07	0,73
STX3-2-2280H	8000	2,68	1,82	1,34	0,91
STX3-2-2260H	6000	3,57	2,43	1,78	1,22
STX3-2-2240H	4000	5,36	3,65	2,68	1,82
STX3-2-2230H	3000	7,14	4,87	3,57	2,43
STX3-2-2222H	2200	9,74	6,64	4,87	3,32
STX3-2-2215H	1500	14,28	9,74	7,14	4,87

Modely	Otáčky vřetena 50 Hz min -1	Motor		
		1.1 kW 6P	0.75 kW 6P	0.55 kW 6P
		Točivý moment [N.m]	Točivý moment [N.m]	Točivý moment [N.m]
STX3-6-1120H	2000	5,36	3,65	2,68
STX3-6-1113H	1300	8,24	5,62	4,12
STX3-6-1110H	1000	10,71	7,31	5,36
STX3-6-1107H	700	15,31	10,44	7,65
STX3-6-1105H	500	21,43	14,61	10,71

Poznámky:

1. Modelová řada by měla být vybrána na základě typu materiálu, max. průměru děr a rezné rychlosti.
2. Výkon motoru je 2,2 kW, 2 póly nebo 1,1 kW nebo 6 pólů. Pro snížení spotřeby energie je k dispozici volitelný motor.
3. Označení "-2-" a "-6-" znamená 2 póly a 6 pólů. Rozlišujte, prosím, modely se stejným výkonem motoru.
4. Označení „22“ a „11“ znamená motor 2,2 kW a 1,1 kW. Může to být nahrazeno jiným výkonem motoru, například „07“ pro 0,75 kW motor.
5. Označení „H“ znamená vřeteno HSK. Označení „B“ na konci modelu je pro BT30 vřeteno, označení „C“ pro kleštinové vřeteno ER25.
6. V případě objednávky uveďte, prosím, požadované napětí a frekvenci motoru.
7. Pokud je zvolen motor s proměnnou rychlostí otáčení (12000 - 15000 ot. / min), přidá se na konec označení modelu „P“.
8. Níže uvedený rozměrový výkres je pro standardní vřeteno HSK50.

Rozměry:

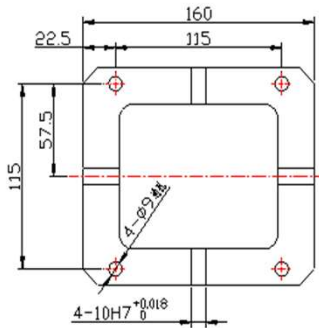

Pohled zespodu:

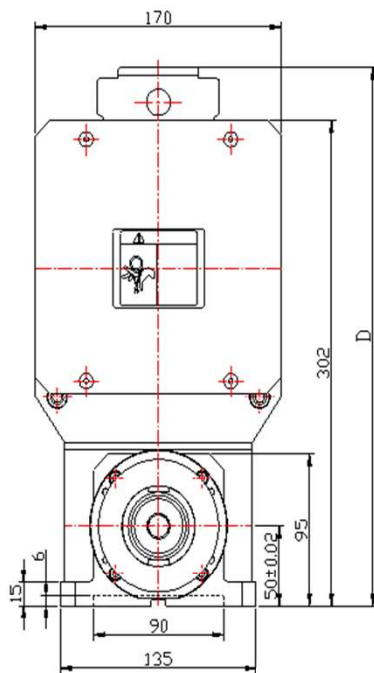
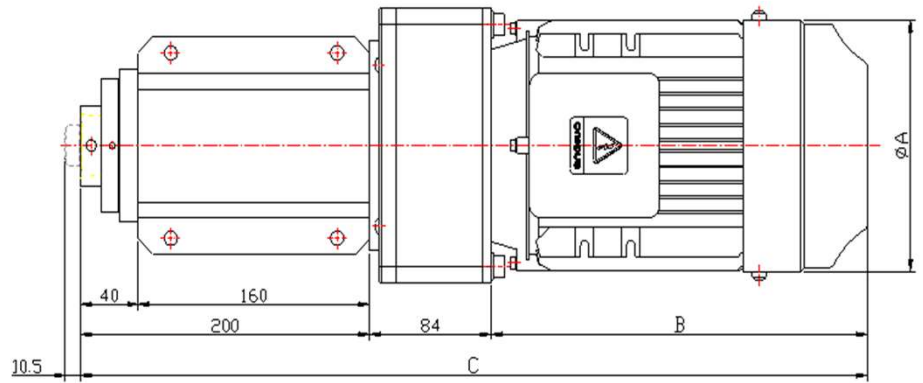

HSK50 montážní vřeteno

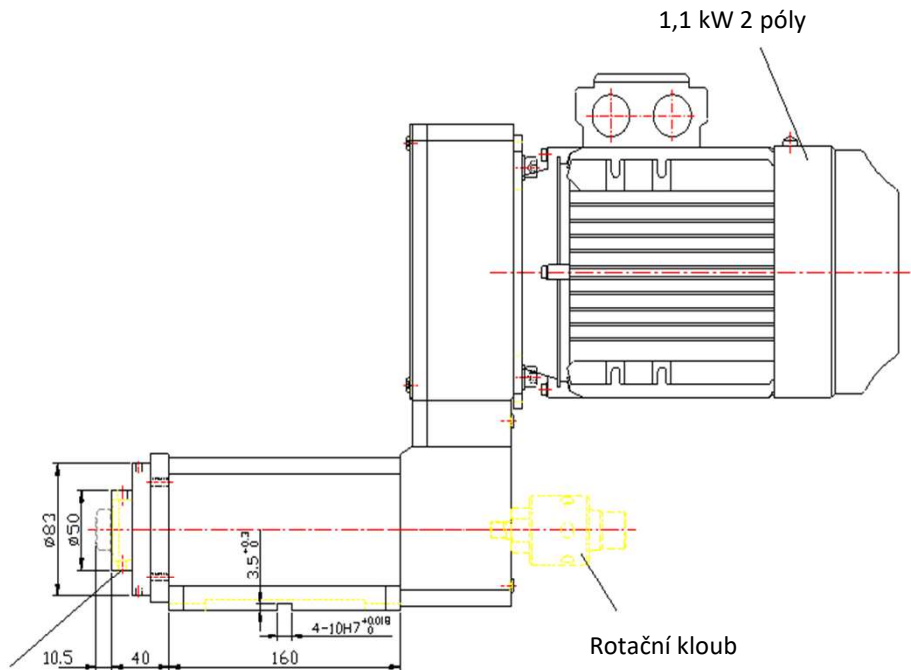

1,1 kW 2 póly

Rotační kloub

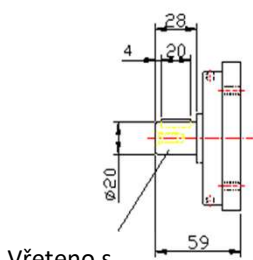

Vřeteno s drážkou

Šířka 32

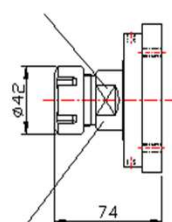

ER25 montážní vřeteno

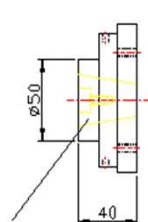

BT30 montážní vřeteno

Motor (kW)		Číslo štitku	Ø A	B	C	D
2P	6P					
0,75	0,55	80	156	260	544	335
1,1	0,75	90S	169	260	544	342
2,2	1,1	90L	169	280	564	342